



ARREDOCLASSIC

Il prestigio del Made in Italy

SCHEMA DI MONTAGGIO CONTROMOBILE 2/ANTE  
ASSEMBLING INSTRUCTION FOR 2/DOORS BUFFET  
INSTRUCTION DE MONTAGE BUFFET 2/PORTES  
ИНСТРУКЦИИ ПО МОНТАЖУ БУФЕТА 2/СТВОРКИ

## Leonardo Collection

1

NELLA PARTE INFERIORE DEL FIANCO, IN PROSSIMITÀ DELLA BASETTA È PRESENTE UN ADATTATORE PER IL POSIZIONAMENTO DELL'AMMORTIZZATORE "SMOVE". (VEDERE MONTAGGIO E REGOLAZIONE "SMOVE" NEI DISEGNI QUI SOTTO)

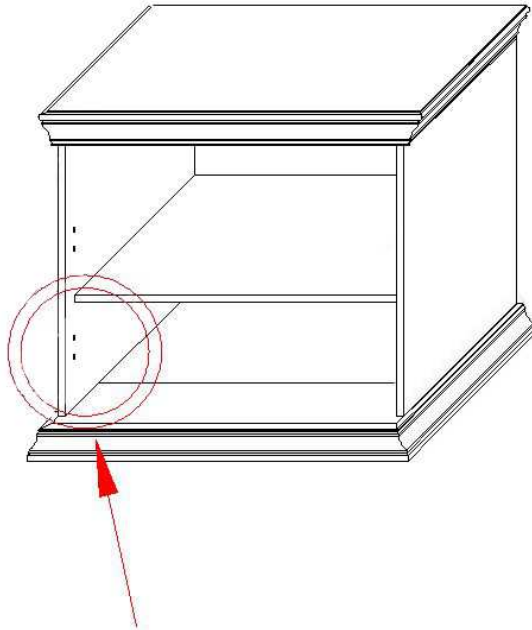

THE HINGES, AT THE BOTTOM OF THE CABINET, ARE SUPPLIED WITH A "SLOW DOWN SMOVE HOLDER". READ HERE FOLLOWING INSTRUCTION HOW TO ASSEMBLE AND ADJUST THE "SLOW DOWN SMOVE"

DANS LA PARTIE INFÉRIEURE DES CÔTES, LES BASES DES CHARNIÈRES SONT FOURNIES AVEC L'ADAPTATEUR POUR INSÉRER LE SYSTÈME DE FERMETURE RALENTIR "SMOVE". VOIR CI-DESSOUS LES INSTRUCTIONS DE MONTAGE ET RÉGULATION.

В НИЖНЕЙ ЧАСТИ, К САМОМУ БОКУ БУФЕТА, ПРИСУТСТВУЕТ АДАПТЕР ДЛЯ ПОДКЛЮЧЕНИЯ АМОРТИЗАТОРА "SMOVE" (СМОТРИТЕ НИЖЕ РИСУНКИ ПО МОНТАЖУ И РЕГУЛИРОВАНИЮ "SMOVE")

2



INSERIRE L'AMMORTIZZATORE "SMOVE" ALL'ADATTATORE, COME INDICATO  
INSERT THE "SLOW DOWN SMOVE" ON THE HOLDER AS SHOWN.

INSÉRER LE SYSTÈME FERMETURE RALENTIR « SMOVE » SUR L'ADAPTATEUR COMME INDIQUE.

ПОДКЛЮЧИТЕ АМОРТИЗАТОР "SMOVE" К АДАПТЕРУ КАК УКАЗАНО



AD OPERAZIONE CONCLUSA È POSSIBILE REGOLARE LO "SMOVE" PER AUMENTARE O DIMINUIRE L'EFFETTO FRENANTE.

IT IS POSSIBLE TO INCREASE OR DECREASE THE SLOW DOWN SYSTEM OPERATING ON THE SCREW.

EST POSSIBLE AUGMENTER OU REDUIRE L'EFFET DU SYSTÈME FERMETURE RALENTIR « SMOVE » VISSANT OU DEVISSANT LA VIS COMME INDIQUE

НАКОНЕЦ ВОЗМОЖНО БУДЕТ РЕГУЛИРОВАТЬ "SMOVE" ЧТОБЫ УВЕЛИЧИТЬ ИЛИ УМЕНЬШИТЬ ТО ТОРМОЗНОГО ЭФФЕКТА.



**ARREDOCLASSIC**

Il prestigio del Made in Italy

SCHEMA DI MONTAGGIO CONTROMOBILE 2/ANTE  
**ASSEMBLING INSTRUCTION FOR 2/DOORS BUFFET**  
INSTRUCTION DE MONTAGE BUFFET 2/PORTES  
ИНСТРУКЦИИ ПО МОНТАЖУ БУФЕТА 2 /СТВОРКИ

*Leonardo Collection*

**3**

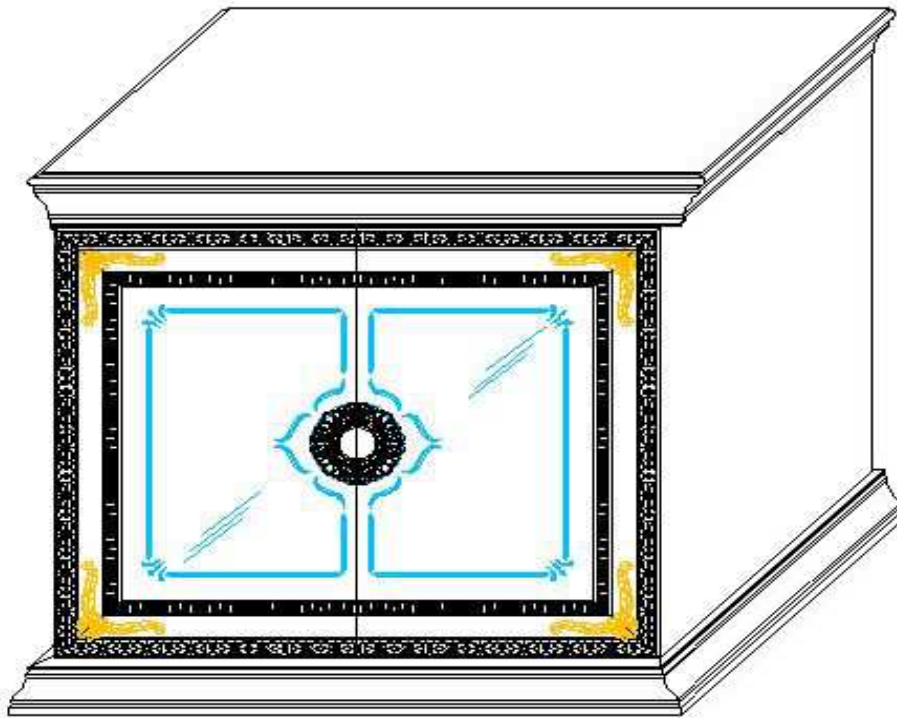

MONTARE LE ANTE

**SET UP THE DOORS**

MONTER LE PORTES

**МОНТИРУЙТЕ СТВОРКИ**